

C.I.P. COMBI INJECTOR PURGER

Cod. 02.013.01

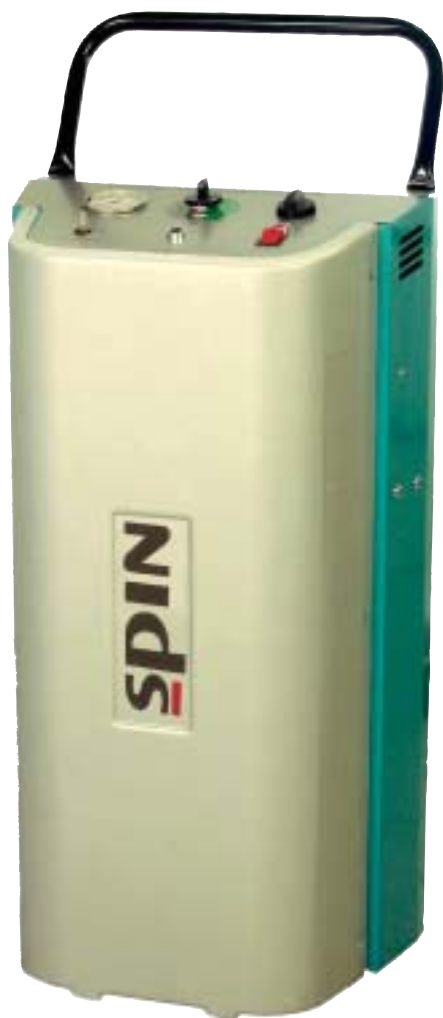
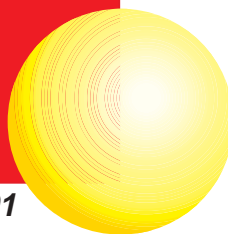

DISPOSITIVO DI LAVAGGIO PER SISTEMI DI INIEZIONE DIESEL E BENZINA

DIESEL AND PETROL INJECTION SYSTEM WASHING DEVICE

DISPOSITIF DE NETTOYAGE POUR SYSTEMES D'INJECTION DIESEL ET ESSENCE

WASCHGERÄT FÜR DIESEL UND BENZIN EINSPRITZDÜSEN

DISPOSITIVO DE LIMPIEZA COMBINADO PARA INSTALACIONES DE INYECCIÓN GASOLINA Y DIESEL

PRINCIPALI DATI TECNICI	MAIN TECHNICAL FEATURES	PRINCIPALES DONNES TECHNIQUES	BESTEHEND AUS:	DATOS TÉCNICOS
<ul style="list-style-type: none"> Serbatoio prodotto di lavaggio Diesel lt.3 (1) Serbatoi prodotto di lavaggio benzina lt. 3 (2) Pompa di alimentazione 12V a ingranaggi a trascinamento magnetico con by-pass automatico a 11 bar (3) Kit tubi e raccordi per impianti iniezione Diesel anche Common-rail Kit tubi e raccordi per impianto iniezione benzina Protezione elettronica della pompa Regolatore di pressione con manometro (4) Timer 16 min. (5) Commutatore benzina-diesel (6) Dimensioni: 50x45x80h Peso: 35kg 	<ul style="list-style-type: none"> Washing liquid's tank for Diesel lts.3 (1) Washing liquid's tank for Petrol lts. 3 (2) 12V Power supply magnetic driver gear pump with automatic by-pass at 11 bar (3) Kit of couplings and hoses for Diesel injection systems Kit of couplings and hoses for Petrol injection systems Electronic protection fo pump Pressure adjuster with gauge(4) Timer 16 min. (5) Petrol-Diesel selector (6) Volume: 50x45x80h Weight: 35kg 	<ul style="list-style-type: none"> Bouteille liquide de nettoyage Diesel 3lt(1) Bouteille liquide de nettoyage essence 3lt(2) Pompe d'alimentation 12V à engrenage à transcendance magnétique avec by-pass automatique à 11 bar (3) Kit tuyaux et raccords pour système d'injection Diesel, Common-rail aussi Kit tuyaux et raccords pour système d'injection essence Protection électronique de la pompe Régulateur de pression avec manomètre (4) Timer 16 minutes (5) Interrupteur de sélection essence-diesel (6) Dimensions 50x45x80h Poids: 35 kg 	<ul style="list-style-type: none"> Reinigungsmittelbehälter für Diesel Pos. 3 (1) Reinigungsmittelbehälter für Benzin Pos. 3 (2) 12V Stromversorgungspumpe mit magnetischem Getriebe-Schubantrieb und automatischem By-Pass bei 11 bar (3) Satz mit Kupplungen und Schläuchen für Dieseleinspritzsystem Satz mit Kupplungen und Schläuchen für Benzineinspritzsystem Elektronischer Pumpenschutz Druckregler mit Manometer(4) Timer 16 min. (5) Auswahlschalter benzin-diesel (6) Maße: 50 x 45 x 80 Gewicht: 35 kg 	<ul style="list-style-type: none"> Tanque producto de limpieza Diesel 3 lt. (1) Tanque producto de limpieza Gasolina 3 lt. (2) Bomba di alimentazione 12 V de engranajes de arrastre magnético con by-pass automático a 11 bar (3) Caja de montaje con tubos y uniones para sistema de inyección Diesel y Common-Rail. Caja de montaje con tubos y uniones para sistema de inyección Gasolina Protección electrónica de la bomba Regulador de presión con manómetro (4) Timer 16 min.(5) Selector gasolina-diesel (6) Dimensiones: 50 x 45 x 80 Peso: 35 kg

D.I.P. TRUCK DIESEL INJECTOR PURGER

Cod. 02.013.02



Sistema di pulizia impianti di iniezione diesel (anche Common Rail) per veicoli industriali, pullman, macchine agricole, movimento terra, motocompressori stradali, generatori corrente, nautica ecc.

- Serbatoio da 5lt
- Pompa di ricircolo a 12V fino 5,5 Bar
- Corredo tubi e raccordi per motori diesel industriali

Il sistema, con l'ausilio di speciali prodotti di pulizia di alta qualità, consente una pulizia completa del sistema di alimentazione senza smontaggio ed a motore in moto.

Le parti interessate alla pulizia sono:

- Gli iniettori
- Le valvole
- La camera di combustione

Si possono così risolvere problemi di:

- Consumo eccessivo
- Mancanza di potenza
- Minimo irregolare
- Alte emissioni di gas di scarico

Diesel injection system washing device (also Common Rail) for industrial vehicles, coaches, agriculture machines, earth-moving machines, road motor-compressors, current generators, sailing and so on.

- 5 lt tank
- 12V recycling pump up to 5,5 Bars
- Equipped with hoses and couplings for industrial diesel engines

The system, using special high quality cleaning products, allows a complete cleaning of the feeding system with the engine set on motion and no need to disassembling the system.

By using this system you can clean:

- Injectors
- Valves
- Combustion chamber

So, you can solve problems of:

- Excessive consumptions
- Power deficit
- Irregular minimum
- Excessive gas discharge

Dispositif de nettoyage pour systèmes d'injection diesel (Common Rail aussi) pour véhicules industriels, autocars, machines agricoles, mouvement terre, motocompresseurs routière, générateurs de courant, nautique etc.

- Réservoir de 5 lt
- Pompe de recyclage à 12V jusqu'à 5,5 Bar
- Equipement de tubes et raccords pour diesel Industriels

Le système, avec l'utilisation de spéciaux produits de nettoyage, permet le lavage complet des systèmes d'alimentation sans démontage et à moteur démarré.

Les parties intéressées au nettoyage sont:

- Les injecteurs
- Les soupapes
- Le chambre de combustion

On peut résoudre problèmes de:

- Consommation excessive
- Absence de puissance
- Minimum irrégulier
- Hautes émissions de gaz d'échappement

Waschgerät für Dieseleinspritzsystem (auch Common Rail) für LKW, pulmann, landwirtschaftlich Maschinen, Landsbewegung, Strasse Motorradkompressor, Stromgenerator, Schifffahrt und so weiter.

- 5 lt Tank
- 12V Recyclingpumpe bis 5,5 Bar
- Zubehör mit Rohren und Schlüssen für Diesel industrielle Motoren

Das system, mit die spezielle säuberungsprodukten von hoch qualität, erlaubt eine komplet säuberung die versorgungssystem ohne demontage und mit motor in gang.

Die Teilen interessiert an Säuberung sind:

- Die Einspritzen
- Die Ventilen
- Die Verbrennungskammer

Auf diese Weise ist es möglich die folgende Problemen beheben:

- Übertrieben Verbrauch
- Leistungsmangel
- Irregulär Minimum
- Hoch Ablassgas Emission

Sistema de limpieza instalaciones de inyección diesel (también Common-rail) para vehículos industriales, autobuses, maquinarias agrícolas, movimiento tierra, motocompresores, generadores eléctricos, náutica etc.

- Calderín de 5l.
- Bomba de recuperación 12V hasta 5 Bar
- Completo de tubos y conectores para motores diesel industriales

El sistema, con la ayuda de especiales productos de limpieza de alta calidad, efectúa una limpieza completa del sistema de alimentación con el motor en funcionamiento y sin desmontar el sistema.

Este sistema permite limpiar:

- Los inyectores
- La válvulas
- La cámara de combustión

Se pueden resolver los problemas de:

- Consumo excesivo
- Falta de potencia
- Mínimo irregular
- Emisiones de gases elevadas

POMPA ROTATIVA DIESEL
DIESEL PUMP - POMPE DIESEL
ROTATIONSPUMPE DIESEL - BOMBA ROTATIVA DIESEL



SCHEMA DI COLLEGAMENTO
 PER IMPIANTI COMMON-RAIL

COMMON RAIL SYSTEM LA YOUT
 SCHEMA DE BRANCHEMENT
 POUR SYSTEMES COMMON RAIL

VERBINDUNGSSCHEMA FÜR
 COMMON RAIL SYSTEMEN

ESQUEMA DE CONEXIÓN PARA
 SISTEMAS "COMMON RAIL"

- | | |
|---|---|
| A. Tubo collegato sul ritorno del carburante verso il serbatoio | B. Tubo collegato sulla mandata della pompa diesel (pre-pompa) |
| A. Hose connected to the return fuel line | B. Hose sonnetted to the diesel pump inlet fuel line (pre-pump) |
| A. Tuyau branché au retour du carburant envers le réservoir | B. Tuyau branché à l'allée de la pompe diesel (pre-pompe) |
| A. Rohr verbunden über Kraftstoffrückkehr in Richtung Tank | B. Rohr verbunden über Dieselpumpseinzug (Vorpumpe) |
| A. Tubo conectado al retorno del combustible hacia el tanque | B. Tubo conectado a la entrada de la bomba diesel (pre-bomba) |

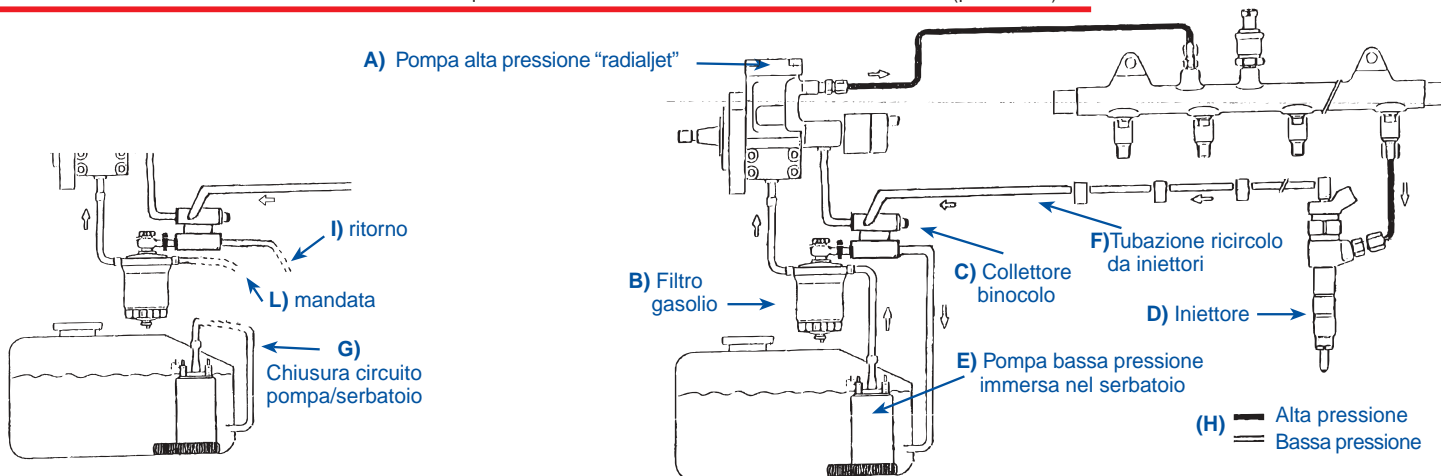

- | | | | |
|--|---|--|--|
| A) "Radialjet" high pressure pump | A) «Radialjet» pompe haute pression | A) Hochdruckpumpe "radialjet" | A) Bomba alta presión "radialjet" |
| B) Diesel filter | B) Filtre du carburant | B) Dieselfilter | B) Filtro diesel |
| C) Binoculars connector | C) Connecteur binoculaire | C) Sammelbehälter mit Schauglas | C) Colector binocular |
| D) Injector | D) Injeteur | D) Injektor | D) Inyector |
| E) Low pressure pump plunged inside the tank | E) Pompe basse pression plongée dans le réservoir | E) Niederdruckpumpe aus dem Behälter kommend | E) Bomba baja presión en el tanque |
| F) Recycling hoses from injectors | F) Tuyau de recyclage de l'injeteur | F) Rohrleitungskreislauf vom Injektor | F) Tubo recuperación de los inyectores |
| G) Pump/tank circuit closing | G) Fermeture circuit pompe/réservoir | G) Kreislaufende Pumpe/Behälter | G) Cierre circuito bomba/tanque |
| H) High pressure / Low pressure | H) Haute pression / Basse pression | H) Hochdruck / Niederdruck | H) Alta presión / Baja presión |
| I) Back flow | I) Retour | I) Rücklauf | I) Retorno |
| L) Delivery | L) Allée | L) Vorlauf | L) Entrada |



D.I.P. TRUCK /C.I.P.

utilizzano prodotti chimici di altissima qualità
 are equipped with top quality liquids
 utilisent produits chimiques de très haute qualité
 benutzt chemische Produkten vom Höchste Qualität
 utilizan productos químicos de altísima calidad



MASTERMATE *Evolution*

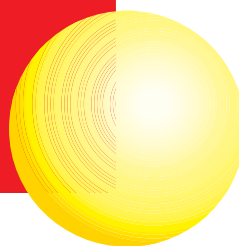

Nuova versione del banco prova e pulisciniettori MASTERMATE

New version of test bench and injector cleaner MASTERMATE

La nouvelle version de banc d'essai et de revision des injecteurs MASTERMATE

Neue Version Prüfstand und Einspritzsystemwaschanlage MASTERMATE

Nueva versión del banco prueba y limpia-inyectores MASTERMATE

TRE VERSIONI DISPONIBILI (si prega di consultare il Ns. listino prezzi)
THREE VERSIONS AVAILABLE (please consult our price list):
TROIS VERSIONS DISPONIBLES (vous êtes priez de consulter Notre liste des prix)
DREI VERSIONEN STEHEN ZUR AUSWAHL (siehe unsere Preisliste)
TRES VERSIONES DISPONIBLES (por favor veáse nuestra lista de precios)

BASE VERSION

PROFI VERSION

(art. 043.6/043.9/043.11/043.20/043.24)

PLUS VERSION

(art. 043.3/043.6/043.7/043.9/043.11/043.14/043.19/043.20/043.24/046/95)

Questo banco garantisce le migliori prove e la miglior pulizia di ogni tipo di iniettore meccanico, MULTIPOINT, SINGLE POINT e di iniezione diretta di carburante (FSI, GDI, etc...).
Ampia gamma di accessori:
10 kit di adattatori e
3 kit di ricambi disponibili

This test bench guarantees the best testing and cleaning of every type of mechanical injector, MULTIPOINT, SINGLE POINT and fuel direct injection (FSI, GDI, etc...).
A wide range of accessories:
10 kits of adapters and
3 kits of spare parts available

Ce banc garantie l'essai et le lavage de chaque type d'injecteurs mécaniques, MULTIPOINT, SINGLE POINT et l'injection directe à l'essence (FSI, GDI, etc...).
Doté d'équipement sur demande:
10 kit adaptateurs et
3 kit de pièces de rechange

Dieser Stand gewährleistet die einwandfreie Prüfung und Reinigung jeder Art von mechanischen Einspritzventilen, MULTIPOINT, SINGLE POINT und direkter Kraftstoffeinspritzung (FSI, GDI, usw...).

Este banco asegura las mejores pruebas y limpieza para todos los tipos de inyectores mecánicos, MULTIPOINT, SINGLE POINT y de inyección directa de combustible (FSI, GDI, etc...).

QUESTO banco è l'ideale per:

- Impiantisti di sistemi LPG
- Officine specializzate sistemi di iniezione diesel e benzina
- Grandi garages e autorivenditori

This Test Bench is Destinated To:

- LPG systems installers
- Workshops specialized in petrol and diesel injection systems
- Big garages and car dealers

Destiné a:

- Établissements gaz GPL spécialisés
- Usines spécialisés en injection à essence et diesel
- Grands concessionnaires

DIE IDEALE AUSSTATTUNG FÜR:

- Einbautechniker von LPG Flüssiggas Anlagen
- Fachwerkstätten für Diesel- und Benzineinspritzsysteme
- Großgaragen und Fachhändler

ESTE banco ES IDEAL PARA:

- Instaladores de sistemas LPG
- Talleres especializados en sistemas de inyección diesel y gasolina
- Grandes garages y revendedores de coches

ACCESSORI DI SERIE - STANDARD EQUIPMENT - EQUIPEMENT STANDARD - STANDARD AUSSTATTUNG - ACCESORIOS ESTÁNDARES	BLUSTAR <i>Evolution</i>	BANCO GRIGIO <i>Evolution</i>	MASTERMATE <i>Evolution</i>
Attacchi iniettore - Injector connections - Prises pour injecteurs - Verbinder f. Einspritzsysteme - Conexiones inyector	✓	✓	✓
Attacchi lavaggio invertito - Reverse washing connections - Prise pour lavage inverse - Verbinder f. invertiertes Waschsystem - Conexiones lavado inverso	✓	✓	✓
Tanica liquido REM 40 - REM 40 liquid bottle - Liquide REM 40 - Kanister REM 40 Flüssigkeit - Botella de liquido REM 40	✓	✓	✓
Liquido per vasca U/S - Liquid for U/S tank - Liquide pour la cuve aultrasons - Flüssigkeit für U/S Waschtank - Líquido para tanque de lavado U/S	WT1	5411	5411
Burette - Burettes - Burettes - Büretten - Buretas	4	6	6
Vasca U/S - U/S tankCuve - aultrasonsU/S - WaschtankTanque - de lavado U/S	1,5 lt	2,75 lt	2,75 lt
Manuale d'uso - Use manual - Manuel d'usage - Bedienungsanleitung - Manual de uso	✓	✓	✓
Pompa ad alta pressione (11 bar) - High pressure pump (11 bar) - Pompe à haute pression (11 bar) - Hochdruckpumpe (11 bar) - Bomba de alta presión (11 bar)	✓	✓	✓
Carrello di servizio - Service trolley - Chariot d'usage - Servicewagen - Carro de uso	--	✓	✓

BLU STAR e BANCO GRIGIO Evolution



TRE VERSIONI DISPONIBILI (si prega di consultare il Ns. listino prezzi)
 THREE VERSIONS AVAILABLE (please consult our price list):
 TROIS VERSIONS DISPONIBLES (vous êtes priez de consulter notre liste des prix)
 DREI VERSIONEN STEHEN ZUR AUSWAHL (siehe unsere Preisliste)
 TRES VERSIONES DISPONIBLES (por favor veáse nuestra lista de precios)

BASE VERSION

PROFI VERSION

(che include / which includes / qui inclus / umfasstque / incluye
 art. 043.6/043.9/043.11/043.20/043.24)

PLUS VERSION

(che include / which includes / qui inclus umfasstque / incluye
 art. 043.3/043.6/043.7/043.9/043.11/043.14/043.19/043.20/043.24/046/95)

Questi banchi garantiscono le migliori prove e la miglior pulizia di ogni tipo di iniettore meccanico, MULTIPPOINT, SINGLE POINT e di iniezione diretta di carburante (FSI, GDI, etc..). Ampia gamma di accessori: 10 kit di adattatori e 3 kit di ricambi disponibili

These test benches guarantee the best testing and cleaning of every type of mechanical injector, MULTIPPOINT, SINGLE POINT and fuel direct injection (FSI, GDI, etc..). A wide range of accessories: 10 kits of adapters and 3 kits of spare parts available

Ces bancs garantissent l'essai et le lavage de chaque type d'injecteurs mécaniques, MULTIPPOINT, SINGLE POINT et l'injection directe à l'essence (FSI, GDI, etc..). Doté d'équipement sur demande: 10 kit adaptateurs et 3 kit de pièces de rechange

Diese Stände gewährleisten die einwandfreie Prüfung und Reinigung jeder Art von mechanischen Einspritzventilen, MULTIPPOINT, SINGLE POINT und direkter Kraftstoffeinspritzung (FSI, GDI, usw...). Breitgefächertes Zubehörsortiment: 10 Adapter Kits und 3 Ersatzteilkits stehen zur Auswahl

Estos bancos aseguran las mejores pruebas y limpieza para todos los tipos de inyectores mecánicos, MULTIPPOINT, SINGLE POINT y de inyección directa de combustible (FSI, GDI, etc..). Amplia línea de accesorios: 10 kit de adaptadores y 3 kit de repuestos disponibles

Questi banchi sono l'ideale per:

- Impiantisti di sistemi LPG
- Officine specializzate sistemi di iniezione diesel e benzina

These test benches are destined to:

- LPG systems installers
- Workshops specialized in petrol and diesel injection systems

Destiné a:

- Établissements gaz GPL spécialisés
- Usines spécialisés en injection à essence et diesel

Die Ideale Ausstattung Für:

- Einbautechniker von LPG Flüssiggas Anlagen
- Fachwerkstätten für Diesel-und Benzineinspritzsysteme

Estos bancos son ideales para:

- Instaladores de sistemas LPG
- Talleres especializados en sistemas de inyección diesel y gasolina
- Grandes garajes y revendedores de coches

Il corredo base del BANCO GRIGIO EVOLUTION comprende una vasca a ultrasuoni professionale BL4/1 Cod. 02.009.00 con le seguenti caratteristiche tecniche:

The standard equipment of the BANCO GRIGIO EVOLUTION includes a professional ultrasound washing tank BL4/1 Cod. 02.009.00 with the following technical features:

BANCO GRIGIO EVOLUTION est doté (équipement standard) d'une professionnelles cuve de lavage a ultrasons BL4/1 Cod. 02.009.00 dont le caractéristiques techniques sont suivantes:

Die Grundausstattung von BANCO GRIGIO EVOLUTION umfasst einen Profi-Ultraschallwaschtank BL4/1 Cod. 02.009.00 mit folgenden technischen Merkmalen:

The accessories estándares del BANCO GRIGIO EVOLUTION incluyen un tanque de lavado de ultrasonidos profesional BL4/1 Cod. 02.009.00 con las siguientes características técnicas:



Dimensioni vasca - Tank dimensions - Dimensions cuve - Waschtankmaße - Dimensiones tanque de lavado	(mm)240x137x100
Capacità - Tank capacity - Capacité cuve - Kapazität - Capacidad tanque de lavado	(lt.) 2,75
Potenza ultrasuoni - Ultrasound power - Puissance ultrasons - Ultraschalleistung - Potencias ultrasonidos	(W) 150
Nr. Trasduttori - Encoder No. - Nr. transducteurs - Anzahl Encoder - No. Transductores	1
Frequenza standard - Standard frequency - Fréquence standard - Standardfrequenz - Frecuencia estándar	(Khz) 38
Alimentazione - Supply - Alimentation - Versorgung - Alimentación	220V 50Hz
Dimensioni esterne - External dimensions - Dimensions extérieurs - Außenabmessungen - Dimensiones esterne	(mm)355x175x315
Potenza riscaldamento - Heating power - Puissance echauffement - Heizleistung - Potencia calentamiento	(W) 200
Valvola di scarico - Discharge valve - Soupape déchargement - Ablassventil - Válvula de descarga	X
Regolatore di frequenza - Frequency regulator - Régulateur de fréquence - Frequenzregler - Regulador de frecuencia	✓

CARATTERISTICHE TECNICHE - TECHNICAL FEATURES CARACTERISTIQUES TECHNIQUES - TECHNISCHE DATEN - CARACTERÍSTICAS TÉCNICAS	BLUSTAR EVOLUTION	BANCO GRIGIO EVOLUTION	MASTERMATE EVOLUTION
Max. numero di iniettori in prova - Max. number of injectors to be tested Número max. inyectores en ensai - Max. Anzahl von Einspritzventilen im Test - Número máx. Inyectores en prueba	4	6	6/8*
Funzione "LAVAGGIO" - Washing function (duty cycle 50%) - Fonction "LAVAGE" - Funktion "WASCHEN" - Funktion "LAVADO"	X	X	X
Programma prova spegnimento - Switching off test program - Programme essai pour éteindre Testprogramm Ausschalten - Programa prueba apagamiento	-	-	X
Programma azzeramento timer - Timer reset program - Programme remise à zero du minuteur (timer) Timer Reset Programm - Programa reset timer	-	-	X
Prove su monoiniettori (1+0,1 bar) - Test on S.P.I. Essai sur mono-injecteurs - Test an Mono-Einspritzsystemen (1+0,1 bar) - Prueba sobre monoinyectores	X	X	X
Prove su iniettori L jetronic (2,5/3,2 bar) - Test on M.P.I. Essai sur injecteurs L jetronic - Test an L jetronic Einspritzsystemen (2,5/3,2 bar) - Pruebas sobre inyectores L jetronic	X	X	X
Prove su iniettori K (3,7/5 bar) - Test on K-jetronic injectors Essai sur K-jetronic injecteurs - Test an K Einspritzsystemen (3,7/5 bar) - Pruebas sobre K-jetronic inyectores	X	X	X
Prove su FSI, GDI - Test on FSI, GDI - Essai sur FSI, GDI - Test an FSI, GDI - Pruebas sobre FSI, GDI	X	X	X
Scelta di rpm e tempo iniezione - Setting of rpm and injection time Scelta di rpm e tempo iniezione - Drehzahl-und Einspritzzeit Anwahl - Ajuste rpm y tiempo de inyección	-	-	X
Programma "accelerazione" con variazione da 800 a 5000 rpm e tempo di iniezione da 3 a 10 msec "Acceleration" program with rpm variation from 800to 5000 and injection time from 3 to 10 msec Programme "accélération" avec variation de tours de 800 à 5000 tr/mn et temps d'injection de 3 à 10 msec Programm "Beschleunigung" mit Drehzahländerung von 800 auf 5000 und Einspritzzeit von 3 auf 10 msec Programa "aceleración" con variación de gpm desde 800 hasta 5000 y tiempo de inyección desde 3 hasta 10 msec	-	-	X
Riconoscimento automatico del tipo di iniettore con adeguamento di tensione e corrente Automatic recognising of the injector type with voltage and current adjustment Reconnaissance automatique du type d'injecteur avec ajustement de tension et du courant Automatische Ermittlung des Einspritztyps mit Anpassung von Spannung und Strom Reconocimiento automático del tipo de inyector con ajuste de voltaje y corriente	X	X	X
Vasca ultrasuoni con timer e riscaldatore - U/S tank with timer and heater Cuve á ultrasons avec timer au froid incorporée - Ultraschallwaschtank mit Timer und Heater Tanque de lavado de ultrasonidos con timer y calentador	1,5lt	2,75lt	2,75lt
Carrello di servizio - Service trolley - Chariot d'usage - Chariot d'usage - Servicewagen - Carro de uso	-	X	X
Dispositivo rovesciamento burette - Burette turnover device - Dispositif renversement burettes Bürettenkippvorrichtung - Dispositivo volteo buretas	-	-	X
Drop test	X	X	X
Test flusso - Flow test - Test flux - Fluss Test - Prueba flujo	X	X	X
Regolazione rpm - Rpm adjustment - Réglage tr/mn - Drehzahleinstellung - Ajuste gpm	X	X	X
Regolazione tempo di iniezione - Injection time adjustment - Réglage du temps d'injection - Einspritzzeiteinstellung - Ajuste tiempo de inyección	X	X	X

* ACCESSORI A RICHIESTA - EQUIPMENTS ON REQUEST - ACCESSOIRES SUR DEMANDE - SONDERZUBEHÖR (AUF ANFRAGE) - ACCESORIOS BAJO PEDIDO

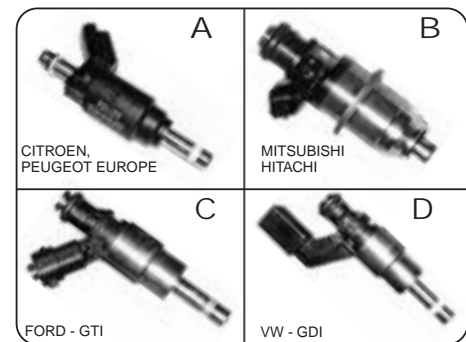
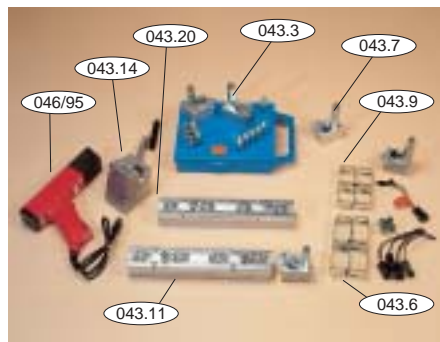

ACCESSORI A RICHIESTA	EQUIPMENTS ON REQUEST	ACCESSOIRES SUR DEMANDE	SONDERZUBEHÖR (AUF ANFRAGE)	ACCESORIOS BAJO PEDIDO
043.3 Kit per K vetroni (5+6 adattatori, iniettore per avviamento a freddo, Kit per Bosch monoJetronic, kit per Weber SPI)	043.3 Kit for Bosch Monojetronic, Weber S.P.I., K Jetronic	043.3 Kit adaptateurs pour K-Jetronic + Bosch monojetronic + Weber SPI	043.3 Kit für K jetronic (5+6 Adapter, Einspritzventil für Kaltstart, Kit für Bosch monoJetronic, Kit für Weber SPI)	043.3 Kit para K jetrónico (5+6 adaptadores, inyector para arranque en frío, Kit para Bosch mono Jetronic, kit para Weber SPI)
043.6 Kit per iniettori giapponesi (Honda, Toyota, Hyundai, Mitsubishi)	043.6 Kit for Japanese cars (Honda, Toyota, Hyundai, Mitsubishi)	043.6 Kit pour Honda injecteurs	043.6 Kit für japanische Einspritzsysteme (Honda, Toyota, Hyundai, Mitsubishi)	043.6 Kit para inyectores japoneses (Honda, Toyota, Hyundai, Mitsubishi)
043.7 Kit per Bosch monomotronic (Passat)	043.7 Kit for Bosch monomotronic (VWagen Passat)	043.7 Adaptateur pour Bosch monomotronic VW. Passat)	043.7 Kit für Bosch monomotronic (VW Passat)	043.7 Kit para Bosch monomotrónico (Passat)
043.9 Kit per iniettori Ford (SPI e MPI)	043.9 Kit for Ford (SPI e MPI)	043.9 Kit adapteur pour Ford	043.9 Kit für Ford Einspritzsysteme (SPI und MPI)	043.9 Kit para inyectores Ford (SPI y MPI)
043.10 Estrattori per K jetronic (dal motore)	043.10 K Jetronic pullers	043.10 Extracteur pour K Jetronic	043.10 Extraktoren für K jetronic (aus dem Motor)	043.10 Extractores para K jetrónico (desde motor)
043.11 Kit per Xantia, Peugeot 406, Ford Mondeo, VWagen Golf + Bosch mono Motronic Y10	043.11 Kit for Citroen Xantia, Ford Mondeo 16V, Bosch mono Motronic (Fiat Y10)	043.11 Kit pour Xantia, Ford Mondeo 16 V, Bosch monomotronic pour Fiat (Y 10)	043.11 Kit für Xantia, Peugeot406, Ford Mondeo, VW Golf + Bosch MonoMotronic Y10	043.11 Kit para Xantia, Peugeot 406, Ford Mondeo, Vwagen Golf +Bosch mono Motrónico Y 10.
043.14 Pinza combinata per filtrini e pintel caps	043.14 Combi plier for filters and pintel caps	043.14 Pince combinée pour pintel caps et filtres	043.14 Kombi-Zange für Pintel Caps und Filter	043.14 Pinza combinada para filtros y pintel caps
043.20 Kit per Nissan	046/95 Timing light	046/95 Lampe Stroboscopique	043.20 Kit für Nissan (Primera, Serena, Micra)	043.20 Kit para Nissan
046/95 Pistola strobo a lampo fisso	043/23 NEW KIT adapters for motorcycles injectors	043/23 NOUVEAU KIT pour injecteurs de motos	046/95 Stroboskoplampe	043.20 Kit para Nissan
043/23 NUOVO KIT adattatori per iniettori moto	043/24 Kit adapters for GDI, FSI injector1	043/24 Kit d'adaptateurs d'injecteurs GDI, FSI	043/23 NEUER KIT Adapter für Einspritzsysteme von Motorrädern	046/95 Pistola estrobo a rayo fijo
043/24 Kit adattatori sistemi di iniezione diretta benzina	02.000.45 Kit fuel injector control with simultaneous discharge	02.000.45 Kit de contrôle d'injecteurs a essence avec la décharge automatique en burettes	043/24 Kit Adapter für Benzindirekteinspritzung	043/23 NUEVO KIT para inyectores de motos
02.000.45 Kit controllo iniettori benzina con scaricatore burette simultaneo			02.000.45 Kontroll Kit Benzin-Einspritzsysteme mit automatischer Bürettenentleerung	043/24 Kit adaptadores de sistemas de inyección directa gasolin
KIT RICAMBI A RICHIESTA	GENUINE PARTS KIT ON REQUEST	KIT D'ACCESSOIRES SUR DEMANDE	ERSATZTEILKITS AUF ANFRAGE	02.000.45 Kit control inyectores gasolin con descargador buretas simultaneo
043.8 Kit MAXI	043.8 Kit MAXI	043.8 Kit MAXI	043.8 Kit MAXI	KIT RECAMBIOS BAJO PEDIDO
043.19 Kit Mini	043.19 Kit Mini	043.19 Kit Mini	043.19 Kit Mini	043.8 Kit Maxi
043.22 Kit mini professionale	043.22 Kit mini professional	043.22 Kit Mini professional	043.22 Kit mini professional	043.19 Kit Mini